

Ramsey Chaînes de Convoyage



Pour transport industriel



Ramsey Products
CORPORATION

RELEVER LES DÉFIS DU TRANSPORT INDUSTRIEL

Ramsey Products Corporation conçoit et fabrique des entraînements à dents inversées, ou "chaîne silencieuse", pour répondre aux défis inhérents au transport du verre et autres produits industriels. Nous offrons une gamme complète de chaînes silencieuses standard, conçues sur mesure, ainsi que des remplacements pour la plupart des produits concurrents. Depuis 100 ans, Ramsey se concentre sur les chaînes silencieuses. Aujourd'hui, nous restons déterminés à fournir à nos clients une gamme la plus large au monde de produits de qualité supérieure, des prix compétitifs et un service hors pairs. Si un boulot peut être fait avec une chaîne silencieuse, nous trouverons la meilleure chaîne pour le travail, au coût le plus bas possible.

POURQUOI CHAÎNE SILENCIEUSE?

Pour les entreprises qui nécessitent un convoyage, les chaînes silencieuses offrent de nombreux avantages dans les applications avec grande variété de températures, une inspection et mesure de précision. Les chaînes de convoyeur silencieuses Ramsey sont conçues et construites spécifiquement pour ces environnements.

DURABILITÉ.

Nos chaînes sont réalisées à partir d'acier trempé traité pour les plaques de maillons de chaîne et aussi d'acier trempé traité pour les axes. Les conceptions des chaînes et les matériaux sont choisis pour correspondre aux conditions requises en production verrière. Une longue durée de vie et un minimum d'entretien vous aident à réduire au maximum le temps d'arrêt lors du remplacement d'une chaîne de convoyage.

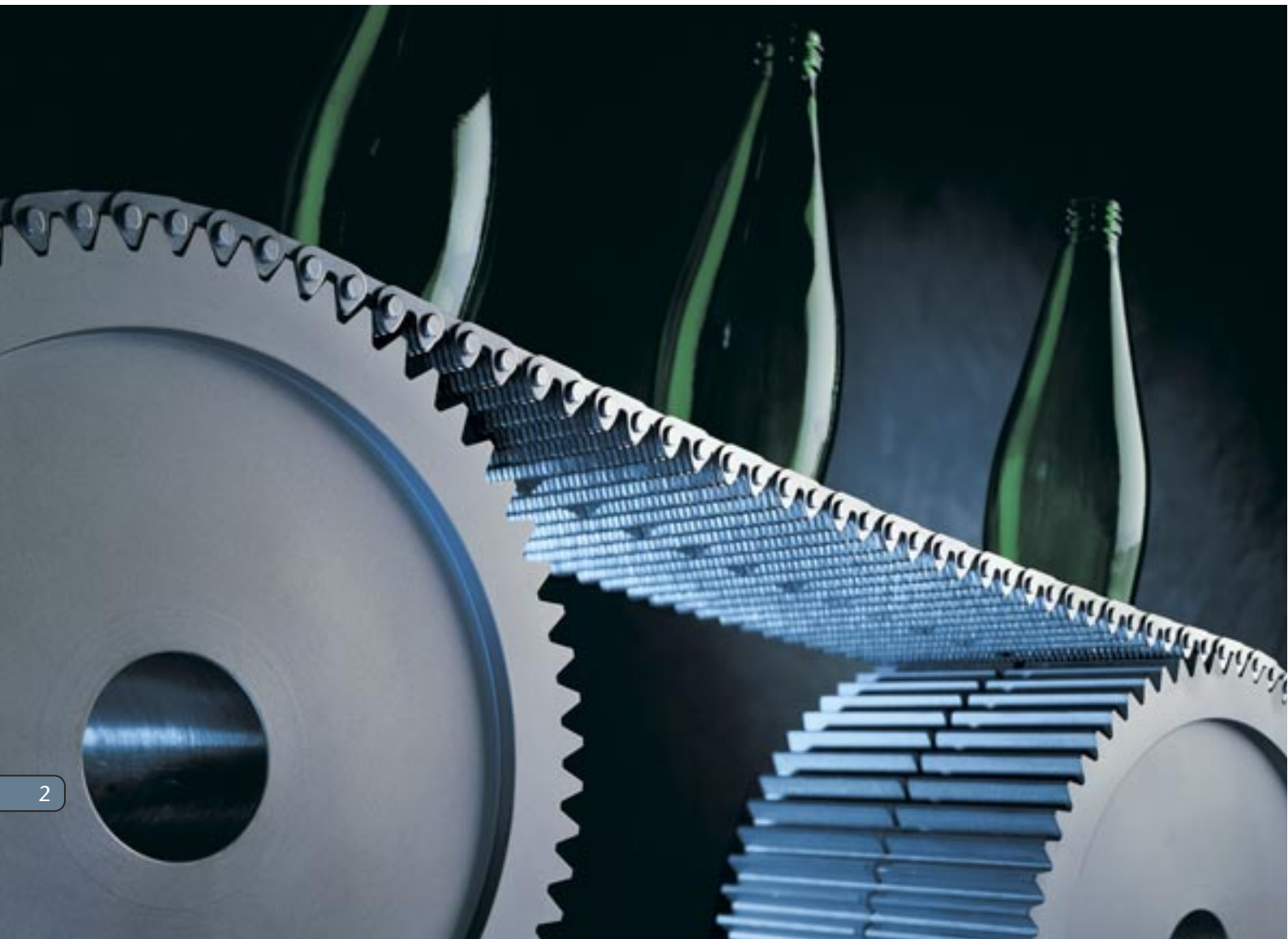



PLANÉITÉ ET UNIFORMITÉ.

La surface plane et uniforme de la chaîne Ramsey permet un transport sans problème même pour les plus petites bouteilles. La hauteur régulière de la chaîne permet de transférer des articles en verre sans à coup sur et hors du convoyeur, réduisant la casse due au chargement avec un produit inapproprié, ainsi que le basculement des articles. Pour un transport de qualité sans à coup, la surface de la chaîne peut être usinée.

VITESSE DE LA SURFACE PRATIQUÉMENT CONSTANTE.

Ramsey contrôle avec soin le pas de la chaîne et l'uniformité du lot pendant la fabrication de la chaîne pour permettre une vitesse de la surface de la chaîne constante partout sur le convoyeur. Une vitesse uniforme réduit la casse liée à un espacement irrégulier et à de mauvais chargements, mais aussi, lorsque la chaîne s'use, le pas augmente uniformément tout au long de la chaîne et la vitesse reste constante.

RÉSISTANCE À LA CHALEUR.

Nous fabriquons nos chaînes avec des composants en acier trempé pour résister aux températures liées au transport du verre chaud. Le transfert de chaleur provenant des articles transportés et des brûleurs n'affecte pas l'uniformité de la surface de la chaîne du convoyeur.

ECONOMIE.

Parce qu'elle existe depuis des années, qu'elle améliore le transport des articles et ne requiert que pas ou peu d'entretien, la chaîne Ramsey permet un gain financier significatif pour le convoyage d'article en verre sur des lignes de production haute vitesse. Une chaîne appropriée peut aider à réduire la casse et les temps d'arrêt de la machine

COMPOSANTS

Un entraînement de chaîne à dents inversées Ramsey se compose de deux pignons d'axe, ou plus, d'un pas de 1/2" pour entraîner et guider la chaîne. La chaîne est disponible dans un large choix de types et de montages. En fonction du type, la chaîne comprend certaines ou toutes les pièces suivantes:

MAILLONS D'ENTRAÎNEMENT: Les maillons d'entraînement, appelés aussi maillons pleins, s'emboîtent dans les dents des pignons pour entraîner la chaîne. Ils sont traditionnellement les composants les plus courants de la chaîne.



MAILLONS GUIDE: Les maillons guides maintiennent un alignement correct de la chaîne sur les pignons. Ils peuvent être positionnés sur les bords extérieurs de la chaîne, dans le guide latéral et la chaîne multiguide, ou au centre avec la chaîne à guide central.



ESPACEURS: Les espaceurs sont souvent placés entre les plaques de maillons afin de réduire le poids de la chaîne et la masse thermique, diminuant la résistance au flux d'air passant à travers la chaîne et permettant le passage des débris.



AXES: Les axes permettent à l'articulation de la chaîne d'être flexible et maintiennent l'ensemble de la chaîne. Les chaînes peuvent avoir un axe simple dans chaque articulation ou deux axes, cela dépendant du type de chaîne.



CHAÎNES SILENCIEUSES TRADITIONNELLES

ULTRALIFE CONVEYOR SERIES

Ultralife est la chaîne de convoyage de qualité supérieure de Ramsey. Elle a été conçue avec la coopération des fabricants les plus importants de verre pour les lignes de production haute vitesse et testée sur le site dans les verreries partout dans le monde. Il a été prouvé que la chaîne Ultralife dure plus longtemps que toutes les autres chaînes de convoyage que nous avons testées.

Le fonctionnement amélioré de Ultralife est le résultat des techniques de production de la marque déposée de Ramsey pour les maillons de chaîne et les chaînes. Cette technique permet de produire des maillons d'entraînement qui sont plats et uniformes, avec des bords rectilignes et des ouvertures sans bavures.

Le bord rectiligne des ouvertures optimise la zone du maillon en contact avec les axes et réduit les contraintes des roulements de l'articulation ainsi que l'usure. Les contrôles du process, tout au long de la fabrication des composants et du montage de la chaîne, assurent la régularité du pas de la chaîne et la qualité. De la régularité du pas dépend une très faible fluctuation de la vitesse de la chaîne et une usure uniforme tout au long de la durée de vie de la chaîne.

ULTRALIFE - 1/2" POUSSE

AXE SIMPLE



Maillon entraînement axe simple Maillons guide à axe simple



Montage maillon simple



1/2" Pitch Line .286" .495"

DEUX AXES



Maillon entraînement axe double Maillons guide à deux axes



Montage deux axes

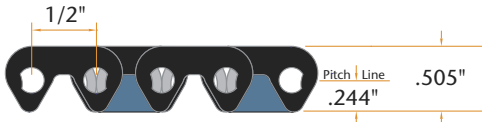

1/2" Pitch Line .244" .505"

ULTRALIFE - 1" PAS ALLONGÉ

La chaîne Pas Allongé a été développée en coopération avec des ingénieurs de l'industrie verrière recherchant une chaîne allégée et durable qui puisse fonctionner sur des pignons de un pas de 1/2" déjà existants. Ceci a été réalisé en augmentant l'épaisseur moyenne des maillons individuels passant de 1.5mm à 2.3mm et en augmentant le pas, passant de 1/2" à 1". La chaîne en résultant est moins massive qu'une chaîne Standard de largeur comparable. Avec moins d'articulations par mètre, elle a réduit le nombre de contacts sensibles à l'encrassement et à l'usure.

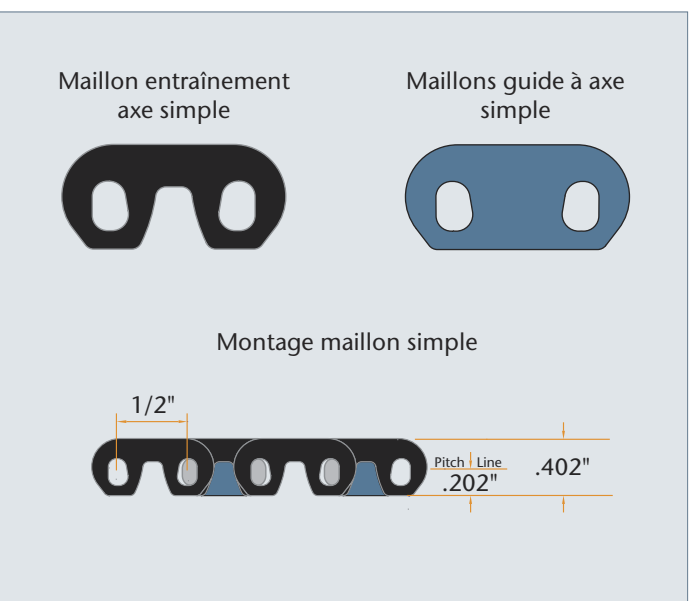
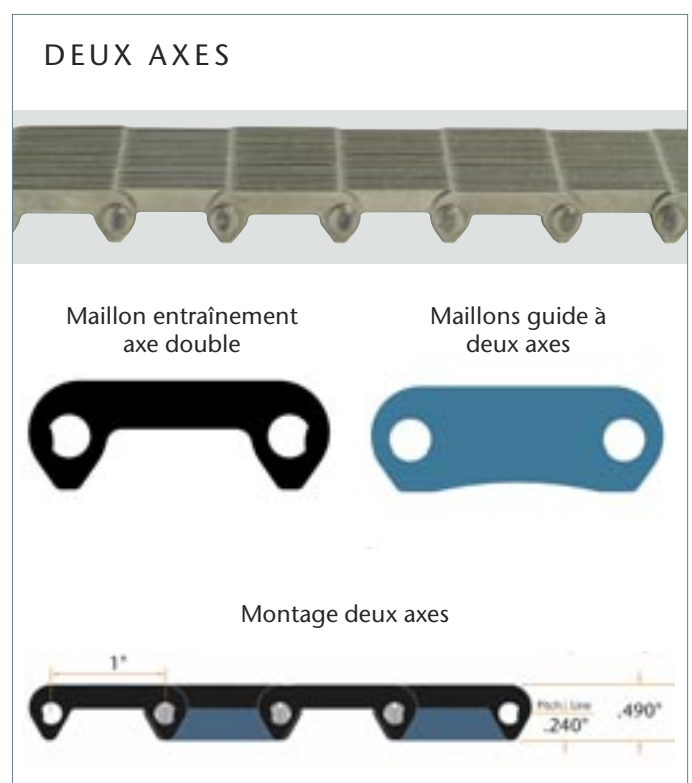
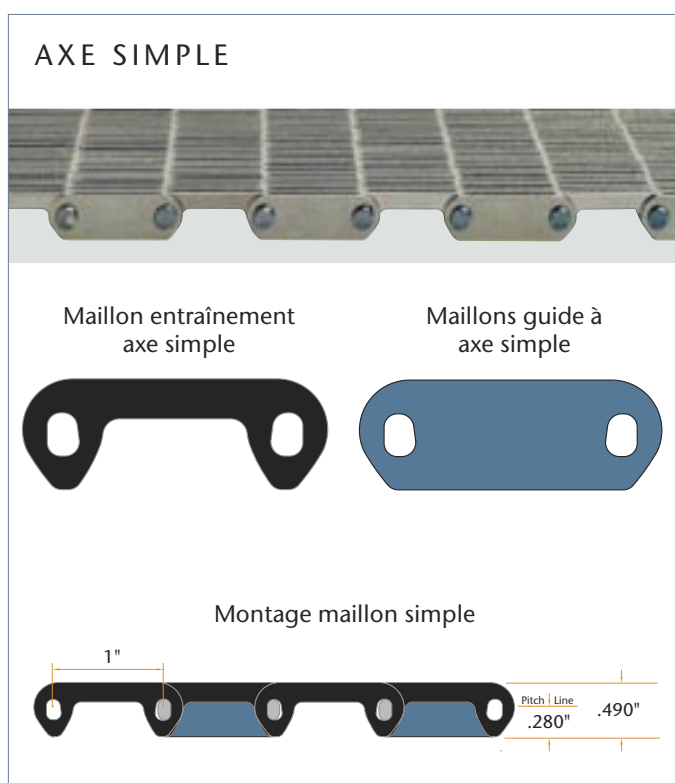

CHAÎNES PROTÉGÉES D'USURE

Les chaînes typiques contiennent des têtes de broches exposées qui peuvent s'accrocher sur les bords saillants le long du chemin du convoyeur. Cet accrochage peut entraîner l'écaillage ou le cisaillement de la tête de broche, un déplacement du convoyeur et une interruption du flux de produit. Les chaînes Ramsey protégées contre l'usure sont fabriquées avec des maillons latéraux spéciaux protégés contre l'usure qui enferment complètement les têtes de goupille et les protègent contre l'usure des broches et l'écaillage. Cela permet à la chaîne d'être actionnée en contact direct avec les guides latéraux ou les plaques de transfert, éliminant les espaces qui peuvent empêcher un transfert en douceur du produit.

LIFEGUARD



Disponible en ½" (gauche) or 1" pas allongé (droite)

BREVETÉ EN EUROPE ET AUX USA

La chaîne de convoyage pour l'industrie du verre Life-guard® de Ramsey est a été développée pour prolongée la vie des chaînes en gardant les axes encastrés et protégés contre l'usure dans les maillons extérieurs. De plus les espace entre les maillons de guidage ont été considérablement réduit, ce qui diminue fortement les risques d'accrochage de la chaîne avec les guides latéraux.

SENTRY



Disponible en ½" (gauche) or 1" pas allongé (droite)

Les chaînes Sentry de Ramsey combinent une protection contre l'usure et la conception à deux axes avec les meilleures qualités des chaînes de transmission de puissance à haute vitesse de Ramsey.

Caractéristiques des chaînes Sentry:

- Maillons de protection avec axes encastrés
- 100% en acier haute résistance
- Jointure a deux axes
- Chaîne au pas de 1" & ½"
- Têtes d'axes estampées
- Pré-tendue pour éviter les phénomènes d'élongation

RAMSEY ALL-STEEL



Disponible en guidage centrale (au dessus) or guidage multi

Les chaînes Ramsey 100% acier sont assez robustes pour les applications les plus exigeantes. Protégé contre l'usure de la chaîne latérale et de la tête de protection par des maillons latéraux en acier trempé, les maillons dans cette chaîne ne se casse jamais saus pression. Les chaînes Ramsey 100% acier sont disponible en pas ½ pouce et en largeurs variant de moins de 1 pouce à plus de 20 pouces.

ALLGUARD FX



Disponible en pas ½" (haut) ou 1" (bas), guidage latéral

La chaîne de convoyeur Allguard FXTM de Ramsey est conçue pour prolonger la durée de vie de la chaîne et améliorer le transport du produit, spécialement lors d'applications dans lesquelles les convoyeurs fonctionnent en contact avec des guides latéraux ou des plaques de transfert. Utilisant des maillons de chaîne hautement résistants à l'usure qui recouvrent et protègent les côtés de la chaîne, Allguard fonctionne en contact direct avec les guides latéraux, empêchant l'usure de la tête de l'axe, usure qui peut détruire les chaînes traditionnelles.

CHAÎNES APPLICATION SPECIAUX

ACIER INOXYDABLE



Disponible en pas ½" ou 1" (au-dessus)

La plupart des chaînes indiquées dans les tableaux sont disponibles en acier inoxydable. Généralement, les maillons de chaîne sont réalisés en acier inoxydable 316 et les axes en acier durci et résistant à l'usure. Avec des pignons compatibles, en acier inoxydable, ces chaînes peuvent fonctionner à des températures allant jusqu'à 650°C. Les applications courantes incluent l'industrie alimentaire, l'industrie du nettoyage, l'industrie chimique et la production pharmaceutique. Sur demande, des chaînes sont disponibles entièrement réalisées en acier inoxydable.

R-SELECT

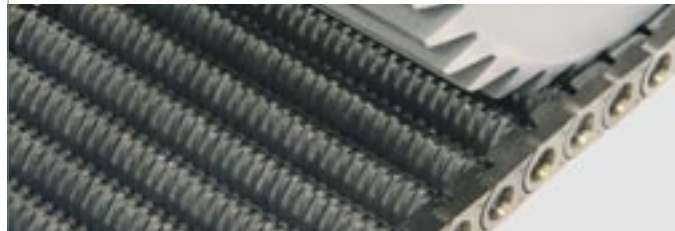

Disponible en pas ½" (au-dessus) ou 1"

R-Select chaînes mettre durcies, hautement portent maillons résistants en alliage de chrome dans les parties de la chaîne qui devraient porter le plus. D'autres parties de la chaîne, qui sont moins sujettes à l'usure, sont faits à la norme, des maillons acier traité thermique. Parce que la chaîne ne se fait pas tout à fait des maillons résistant à l'usure plus coûteux, le coût global de la chaîne peut être aussi faible que 20% de plus que le coût d'une chaîne standard. Alternative-ment, les clients qui recherchent des caractéristiques d'usure optimales, et sont moins préoccupés par le coût supplémentaire, peuvent avoir des chaînes entièrement en maillons d'alliage usure résistant.

RKO TOOL

L'outil RKO, ou outil "Ramsey Knock Out", simplifie la connexion et la déconnexion de tous les chaînes silencieuses de Ramsey qui utilisent un joint à une axe. L'outil est particulièrement avantageux pour les chaînes avec tête de protection contre l'usure, y compris sont les chaînes Allguard, Lifeguard et All-Steel.

Trois postes de travail distincts

- La première station de l'outil RKO utilise une vis à tête bombée pour retirer la tête de l'axe
- La deuxième station maintient l'alignement des maillons pour retirer ou insérer facilement l'axe
- La troisième station prévoit l'insertion d'un connecteur de chaîne d'entraînement

Remarque: des connecteurs optionnelle doivent être achetés séparément.

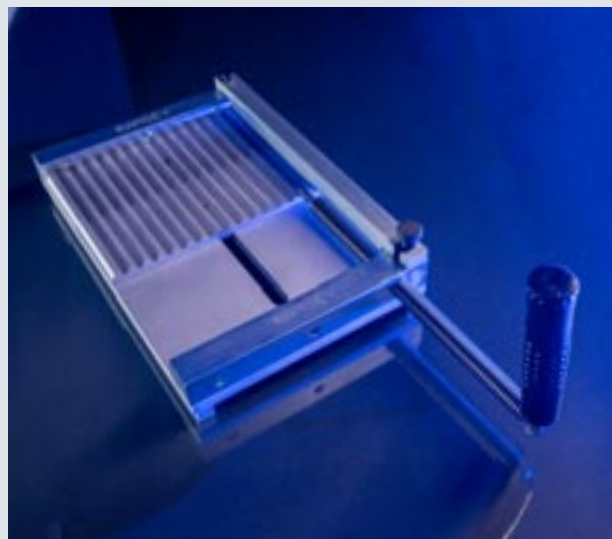

CHOISIR UNE CHAÎNE

IDENTIFIER VOTRE CHAÎNE DE CONVOYAGE

Lorsque vous spécifiez une chaîne inverse, vous devez considérer le type de guide, le type de construction et le type de connection. Ramsey utilise un système de numération pour identifier les ensembles de convoyeurs. Lors de la commande, fournissez simplement le numéro d'assemblage approprié pour une identification facile de la chaîne.

NUMÉRO D'ASSEMBLAGE



EXEMPLE

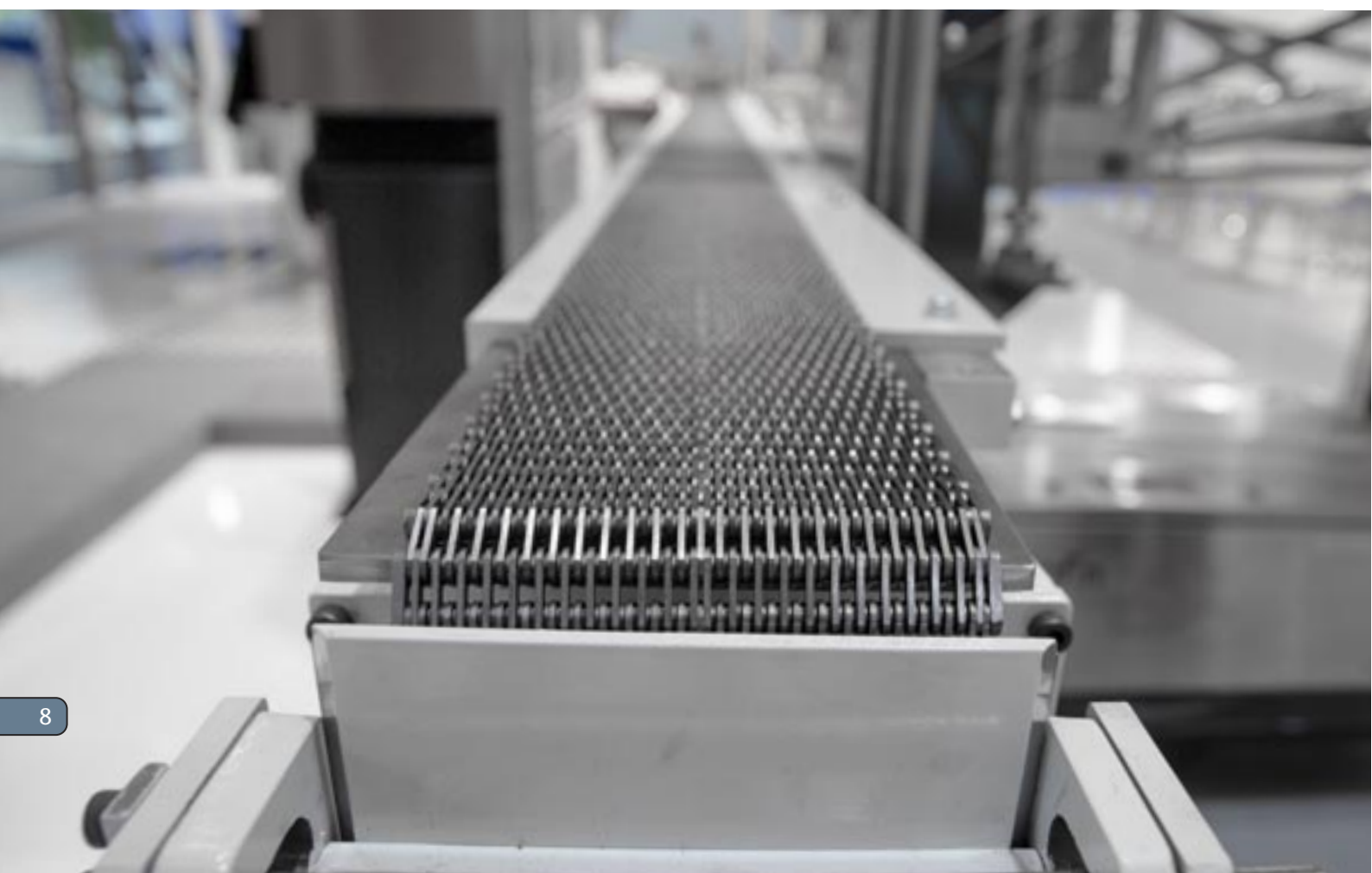
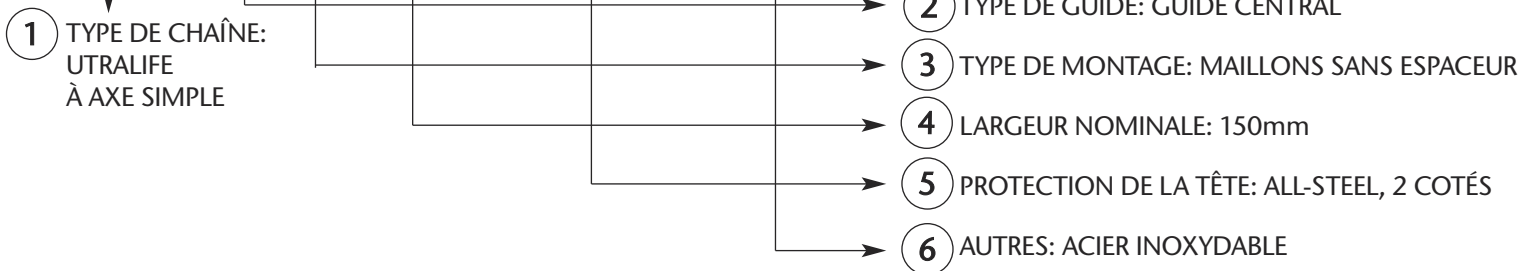

1 TYPE DE CHAÎNE

- UL = Utralife à axe simple
- UL2 = Utralife à axe double
- ULEP = Utralife pas allongé, axe simple
- ULEP2 = Utralife pas allongé, deux axes
- LP = Profile bas

2 TYPE DE GUIDE

- C = Guide central
- S = Guide latéral
- M = Multiguide

3 TYPE DE MONTAGE

- L = Maillons sans espaceur
- S = Maillons avec espaceurs
- T = Thin Spacers

4 LARGEUR NOMINALE

Spécifier la largeur nominale en mm

5 PROTECTION DE LA TÊTE

- AGFX2 = Allguard FX métal poudré, protection de la tête de l'axe des deux cotés
- ASFX2 = All-Steel, protection de la tête de l'axe d'un coté
- AGLG2 = Lifeguard, protection de la tête de l'axe des deux cotés

Notez qu'il existe de nombreuses largeurs de chaîne et assemblage non inclus dans cette brochure

De temps en temps, nos clients ont besoin d'une chaîne différente de nos spécifications typique. Nous sommes dans la possibilité pour effectuer des commandes personnalisées de manière efficace et rentable, et nous accueillons de telles demandes.

6 AUTRES OPTIONS DE CHAÎNE

DOUBLE LAÇAGE

- DL = Double laçage, ---
- DLC_ _ _ = Double laçage, section centre, largeur spécifié en mm ou pouces

Les chaînes à double lacet sont configurées pour la résistance avec une plus grande surface portante tout offrant un excellent flux d'air. Les chaînes à double maillon offrent un haut niveau de stabilité de la bouteille et une longue durée de vie.

ACIER INOXYDABLE

- SS = Stainless Steel

La plupart des chaînes Ramsey sont disponibles en acier inoxydable 316 et 420. Les axes sont fabriqués en acier inoxydable durci résistant à l'usure.

SURFAÇAGE DE CHAÎNE

- GT = Rectifié surface contact verre
- GTB = Rectifié surface contact verre et surface de glissement

Pour réaliser une surface ultra lisse, Ramsey peut rectifier le dessus, le dessous ou les deux côtés de la chaîne, aux dimensions désirées par le client. Pour commander, spécifiez simplement le type de chaîne et le numéro de montage et indiquez vos désirs quant au surfaçage. Il est important de préciser la quantité de matériau qui doit être surfacé ainsi que les dimensions de la chaîne finie que vous désirez

Note: La quantité minimum requise pour le surfaçage, pour "tout nettoyer", est de 0.10 à 0.12mm. La tolérance standard pour un surfaçage est de 0.025mm.

CHAÎNES AVEC TÊTES DE PROTECTION SPÉCIALE

CHAÎNES SENTRY

La numération des chaînes Sentry ne suivent pas la structure standard. Les chaînes Sentry sont fabriquées spécifiquement pour les besoins des clients.

CHAÎNES R-SELECT

La numération des chaînes R-Select ne suivent pas la structure standard. Les chaînes R-Select sont fabriquées spécifiquement pour les besoins des clients.

TYPE D'ARTICULATION

Lorsque vous choisissez un type de chaîne, notez que les chaînes Ramsey sont disponibles en deux types de joints distincts:

À Axe Simple Et À Deux Axes

Pour certaines applications, un type à un axe peut fournir des avantages particuliers par rapport à l'autre type. Cependant, dans de nombreux cas, l'un ou l'autre des deux types d'articulations donnera des résultats satisfaisants et le choix est le plus souvent lié à la préférence du client.



Axe Simple: Des articulations à axe simple permettent un jeu durable et sans à coup de l'articulation, une durée de vie satisfaisante et elles sont installées plus facilement que des articulations à axe double. L'articulation Ramsey à axe simple a été développée spécialement pour l'industrie verrière et elle est le type d'articulation la plus couramment utilisée sur les chaînes de convoyage pour la verrerie.



Axe Double: Les articulations à axe double ont été, à l'origine, développées pour être utilisées dans les chaînes de transmission de puissance et ont été adaptées pour être utilisées dans les chaînes de convoyage. Elles offrent de multiples avantages, identiques aussi bien pour les chaînes de convoyage que pour les chaînes de transmission, dont un faible frottement, une haute efficacité et une longue durée de vie.

TYPE DE GUIDE

Les chaînes Ramsey sont disponibles dans les types de guide suivants:

Central, Latéral, Ou Multiguide

Souvenez-vous que le type de guide du pignon doit être compatible avec votre chaîne

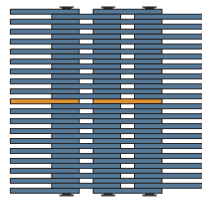

Guide Central (C): Les maillons guides, dans le centre de la chaîne, s'alignent avec une rainure dans le centre du pignon.

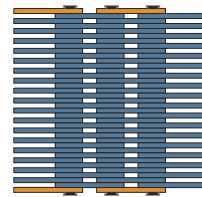

Guide Latéral (S): Les maillons guides se situent sur les bords extérieurs de la chaîne et les pignons se positionnent à l'intérieur des maillons guides.

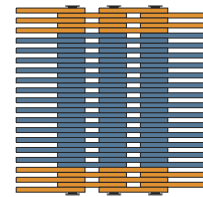

Multiguide (M): Des maillons guides multiples, situés sur le bord extérieur de la chaîne, entourent le pignon et fournissent une surface augmentée pour un support de la chaîne sur la bande d'usure.

TYPE DE MONTAGE

Les chaînes de convoyage à dents inversées sont disponibles en deux types de montage de base:

Maillons Sans Espaceur Et Maillons Avec Espaceurs

Lors du remplacement d'une chaîne, nous vous recommandons généralement de choisir le montage que vous avez utilisé avec succès dans le passé au sein de votre société.

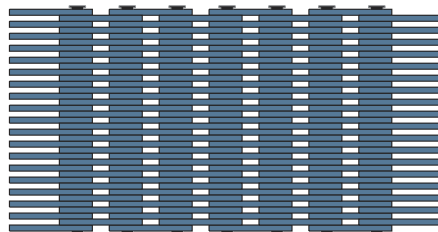

Maillons Sans Espaceur (L): Composée entièrement de maillons, la chaîne Sans Espaceur fournit une surface maximum et est souvent préférée pour le transport d'article en verre de petite taille. La chaîne Sans Espaceur possède la plus importante masse thermique et les passages d'air, plus petits entre les maillons, fournissent une plus grande résistance contre le réchauffage ou le refroidissement.

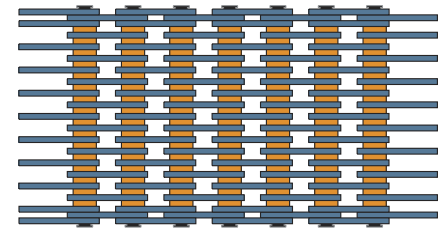

Maillons Avec Espaceurs (S): Dans ce type de montage, les espaceurs sont placés entre chaque maillon pour diminuer le poids, réduire la surface et augmenter le flux d'air à travers la chaîne. Des espaces plus grands pour le passage de l'air entre les maillons permettent aussi le passage des débris à travers la chaîne.

TABLEAUX POUR COMMANDE

ENSEMBLES POUR ULTRALIFE, ULTRALIFE PAS LONG ET LO-PROFILE LES DIMENSIONS INDIQUÉES SONT POUR UN DE PAS DE ½", AUTRES PAS SONT ÉGALEMENT DISPONIBLES

TYPE DE GUIDE: GUIDE CENTRAL

ASSEMBLAGE TOUT LIENS					AXE SIMPLE		DEUX AXES	
	NUMERO DE MONTAGE	LARGEUR NOMINALE	WL (MAX)	LARGEUR* DE PIGNON	WH (MAX)	POIDS KG/M	WH (MAX)	POIDS KG/M
	CL025	25	23.6	25.4	27.2	1.5	26.2	1.5
	CL040	40	37.1	38.1	39.1	2.23	39.4	2.23
	CL050	50	49	50.8	52.6	3	51.6	3
	CL075	75	74.2	76.2	77.7	4.5	76.7	4.5
	CL100	100	91	100	95	5.2	94	5.6
	CL120	120	116	120	120	6.6	119	7.1
	CL125	125	122	125	126	7	125	7.5
	CL140	140	135	140	139	7.7	138	8.2
	CL150	150	147	150	151	8.5	150	9.1
	CL180	180	175	180	179	10.1	178	10.8
	CL200	200	199	200	203	11.4	202	12.2
	CL250	250	250	250	254	14.5	253	15.5
	CL300	300	300	300	304	17.2	303	18.4

ASSEMBLAGE MAILLONG ET ENTRETOISE					AXE SIMPLE		DEUX AXES	
	NUMERO DE MONTAGE	LARGEUR NOMINALE	WL (MAX)	LARGEUR* DE PIGNON	WH (MAX)	POIDS KG/M	WH (MAX)	POIDS KG/M
	CS025	25	23.6	25.4	27.2	1.2	26.2	1.2
	CS040	40	36.3	38.1	39.9	1.79	39.4	1.79
	CS050	50	49	50.8	52.6	2.2	51.6	2.2
	CS075	75	74.2	76.2	77.7	3.3	76.7	3.4
	CS100	100	91	100	95	3.5	94	3.7
	CS120	120	116	120	120	4.5	119	4.8
	CS125	125	122	125	126	4.7	125	5
	CS140	140	135	140	139	5.2	138	5.5
	CS150	150	147	150	151	5.6	150	5.9
	CS180	180	175	180	179	6.7	178	7.1
	CS200	200	199	200	203	7.6	202	8.1
	CS250	250	250	250	254	9.6	253	10.2
	CS300	300	300	300	304	11.4	303	12.1

ASSEMBLAGE TOUT LIENS, PAS ALLONGÉ						
	NUMERO DE NUMBER	LARGEUR NOMINALE	WH (MAX)	WL (MAX)	LARGEUR* DE PIGNON	POIDS KG/M
	CL025	25	27.9	25.4	25.4	1
	CL040	40	37.3	34.8	38.1	1.3
	CL050	50	51.6	49	50.8	1.9
	CL075	75	80.3	77.7	76.2	3
	CL100	100	95.7	92	100	3.3
	CL125	125	126.6	123	125	4.4
	CL140	140	138.5	134.9	140	4.8
	CL150	150	150.4	146.8	150	5.2
	CL200	200	199.3	196.1	200	7.1
	CL300	300	304.3	300.6	300	10.7

ASSEMBLAGE MAILLONG ET ENTRETOISE, PAS ALLONGÉ						
	NUMERO DE NUMBER	LARGEUR NOMINALE	WH (MAX)	WL (MAX)	LARGEUR* DE PIGNON	POIDS KG/M
	CS025	25	30.2	26.7	25.4	0.9
	CS040	40	41.1	37.6	38.1	1.2
	CS050	50	53.6	50	50.8	1.6
	CS075	75	80	76.5	76.2	2.2
	CS100	100	95.7	92	100	2.4
	CS125	125	126.6	123	125	3.2
	CS140	140	138.5	134.9	140	3.5
	CS150	150	150.4	146.8	150	3.8
	CS200	200	199.3	196.1	200	5.1
	CS300	300	304.3	300.6	300	7.6

* +0.0/-2.0% tolérance ** Disponible dans Ultralife uniquement
 Note: sauf indication contraire, toutes les dimensions sont en millimètres

TABLEAUX POUR COMMANDE

ENSEMBLES POUR ULTRALIFE, ULTRALIFE PAS LONG ET LO-PROFILE LES DIMENSIONS INDIQUÉES SONT POUR UN DE PAS DE ½", AUTRES PAS SONT ÉGALEMENT DISPONIBLES

TYPE DE GUIDE: GUIDE LATÉRAL

ASSEMBLAGE TOUT LIENS

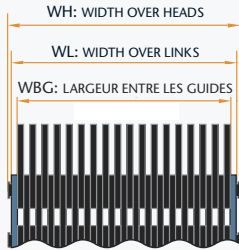

NUMERO DE MONTAGE	LARGEUR NOMINALE	WL (MAX)	WBG (MIN)	LARGEUR* DE PIGNON	AXE SIMPLE		DEUX AXES	
					WH (MAX)	POIDS KG/M	WH (MAX)	POIDS KG/M
SL025	25	22.6	19.6	18	27.2	1.5	26.2	1.5
SL040	40	40.1	37.8	36.3	45.2	2.23	45.2	2.23
SL050	50	46.5	43.4	42	52.6	3	51.6	3
SL075	75	70.6	67.6	66	77.7	4.5	76.7	4.5
SL100	100	102.2	99.2	97.7	105.9	6.1	105.8	6.5
SL120	120	115.2	112.2	110.7	118.9	6.8	118.8	7.3
SL125	125	128.7	125.7	124.2	132.4	7.5	132.3	8
SL140	140	138.7	135.7	134.2	142.4	8.2	142.3	8.8
SL150	150	152.8	149.8	148.3	156.5	9	156.4	9.6
SL180	180	174.5	171.5	170	178.8	10.2	178.7	10.9
SL200	200	202.7	199.7	198.2	206.4	11.9	206.3	12.7
SL250	250	256.1	253.1	251.6	259.8	15.1	259.7	16.2
SL300	300	303.3	300.3	298.8	307.0	17.8	306.9	19

ASSEMBLAGE MAILLONG ET ENTRETOISE

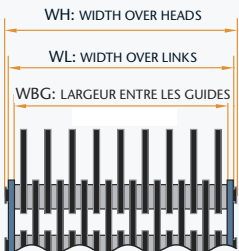

NUMERO DE MONTAGE	LARGEUR NOMINALE	WL (MAX)	WBG (MIN)	LARGEUR* DE PIGNON	AXE SIMPLE		DEUX AXES	
					WH (MAX)	POIDS KG/M	WH (MAX)	POIDS KG/M
SS025	25	22.6	19.6	18	27.2	1.2	26.2	1.2
SS040	40	40.1	37.8	36.3	45.2	1.79	45.2	1.79
SS050	50	46.5	43.4	42	52.6	2.2	51.6	2.2
SS075	75	70.6	67.6	66	77.7	3.3	76.7	3.4
SS100	100	102.2	99.2	97.7	105.9	4	105.8	4.3
SS120	120	115.2	112.2	110.7	118.9	4.5	118.8	4.8
SS125	125	128.7	125.7	124.2	132.4	5	132.3	5.4
SS140	140	138.7	135.7	134.2	142.4	5.4	142.3	5.8
SS150	150	152.8	149.8	148.3	156.5	5.9	156.4	6.3
SS180	180	174.5	171.5	170	178.8	6.7	178.7	7.2
SS200	200	202.7	199.7	198.2	206.4	7.8	206.3	8.3
SS250	250	256.1	253.1	251.6	259.8	9.9	259.7	10.6
SS300	300	303.3	300.3	298.8	307	11.6	306.9	12.4

ASSEMBLAGE TOUT LIENS, PAS ALLONGÉ

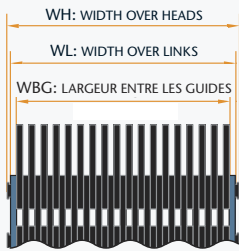

NUMERO DE MONTAGE	LARGEUR NOMINALE	WH (MAX)	WL (MAX)	WBG (MIN)	LARGEUR* DE PIGNON	POIDS KG/M
SL025	25	28.2	23.6	20.6	19	1
SL038	38	42.4	38.9	35.8	34.3	1.3
SL050	50	51.8	48.3	45.2	43.7	1.9
SL075	75	80.3	76.7	73.7	72.1	3
SL100	100	105.9	102.2	99.2	97.7	3.8
SL125	125	132.4	128.7	125.7	124.2	4.7
SL140	140	142.4	138.7	135.7	134.2	5.1
SL150	150	156.5	152.8	149.8	148.3	5.6
SL200	200	201.8	196.9	194.5	193	7.1
SL300	300	307	303.3	300.3	298.8	11

ASSEMBLAGE MAILLONG ET ENTRETOISE, PAS ALLONGÉ

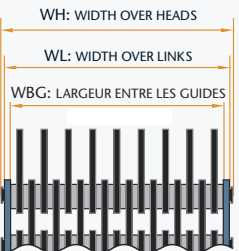

NUMERO DE MONTAGE	LARGEUR NOMINALE	WH (MAX)	WL (MAX)	WBG (MIN)	LARGEUR* DE PIGNON	POIDS KG/M
SS025	25	27.7	23.1	20	18.5	0.9
SS038	38	40.6	35.6	32.5	31	1.2
SS050	50	55.9	50.3	47.2	45.8	1.6
SS075	75	79.2	72.6	69.6	68	2.2
SS100	100	105.9	102.2	99.2	97.7	2.5
SS125	125	132.4	128.7	125.7	124.2	3.2
SS140	140	142.4	138.7	135.7	134.2	3.3
SS150	150	153.4	149.7	146.7	145.2	4
SS200	200	201.8	196.9	194.5	193	4.9
SS300	300	307	303.3	300.3	298.8	7.2

TABLEAUX POUR COMMANDE

TYPE DE GUIDE: MULTIGUIDE

ASSEMBLAGE TOUT LIENS

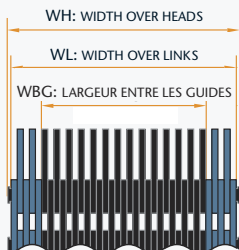

NUMERO DE MONTAGE	LARGEUR NOMINALE	WL (MAX)	WBG (MIN)	LARGEUR* DE PIGNON
ML050	50	49.5	25.4	23.9
ML075	75	76.5	52.6	51.1
ML100	100	98.5	68.3	66.8
ML125	125	123.7	96.5	95
ML150	150	150.2	97.3	95.8
ML200	200	196.7	145.3	143.8
ML250	250	247.4	196	194.5
ML300	300	299.7	245.3	243.8

AXE SIMPLE

WH (MAX)	POIDS KG/M
55.6	3.2
83.8	4.7
102.2	6.1
127.4	7.5
153.4	9.1
200.4	12
251.1	14.9
303.4	18

DEUX AXES

WH (MAX)	POIDS KG/M
54.6	3.2
82.8	4.8
102.1	6.7
127.3	8.2
153.3	10
200.3	13.1
251	16.3
303.3	19.7

ASSEMBLAGE MAILLONG ET ENTRETOISE

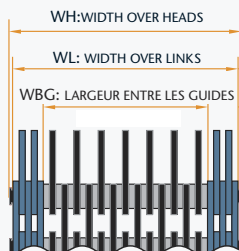

NUMERO DE MONTAGE	LARGEUR NOMINALE	WL (MAX)	WBG (MIN)	LARGEUR* DE PIGNON
MS050	50	49.5	25.4	23.9
MS075	75	76.5	52.6	51.1
MS100	100	98.5	68.3	66.8
MS125	125	123.7	96.5	95
MS150	150	150.2	97.3	95.8
MS200	200	196.7	145.3	143.8
MS250	250	247.4	196	194.5
MS300	300	299.7	245.3	243.8

AXE SIMPLE

WH (MAX)	POIDS KG/M
55.6	2.4
83.8	3.5
102.2	4
127.4	4.9
153.4	5.9
200.4	7.7
251.1	9.6
303.4	11.7

DEUX AXES

WH (MAX)	POIDS KG/M
54.6	2.4
82.8	3.6
102.1	4.3
127.3	5.3
153.3	6.4
200.3	8.4
251	10.4
303.3	12.7



PIGNONS RAMSEY

Toute chaîne de convoyage Ramsey fonctionne sur des pignons Ramsey avec un pas de ½". Nos pignons sont traditionnellement réalisés avec de l'acier C-1141 et sont traités à chaud pour fournir une surface durcie des dents.

Les pignons peuvent être entièrement usinés avec des perçages finis et des vis sans tête ou vous pouvez demander qu'ils soient fournis sans perçage pour permettre un usinage ultérieur.

Un usinage spécial est possible pour correspondre aux spécifications exactes du client. Des matériaux autres que l'acier sont disponibles sur demande.

RECOMMANDATIONS POUR LE CHOIX DES PIGNONS

En général, des diamètres de pignon plus grands permettront un fonctionnement de la chaîne avec moins d'à coup et moins de vibrations aussi est-il préférable d'éviter de très petits pignons lorsque des fabrications requièrent un transport sans à coup. Dans la plupart des cas, les pignons, pour les chaînes Ultralife, Standard et Bas Profil, doivent avoir un minimum de 21 dents. Les pignons pour les chaînes à Pas Allongé doivent avoir au moins 26 dents.

Les profils des dents de pignons sont usinés selon des standards établis pour assurer un engrenage correct du pignon et de la chaîne. Les dimensions de la chaîne et du pignon doivent être compatibles pour un fonctionnement correct. Lors de l'achat, nous vous recommandons une chaîne et des pignons de même origine.



SPECIFICATION D'UN PIGNON

Il est important de choisir un pignon qui soit compatible avec votre chaîne. Vous devez toujours tenir compte de ce qui suit:

- Type de guide
- Largeur de la face
- Taille du clavetage
- Projection du moyeu
- Diamètre du moyeu
- Nombre de dents
- Diamètre du perçage
- Type de moyeu

Pour vous aider à choisir un pignon, n'hésitez pas à nous contacter.

TYPE DE GUIDE

Les pignons peuvent être classés en deux grandes catégories: guide central et guide latéral/multiguide

Guide Central: Une rainure usinée au centre du pignon accepte le maillon guide central de la chaîne

Guide Latéral/Multiguide: Le pignon est adapté entre les plaques du guide latéral de la chaîne.

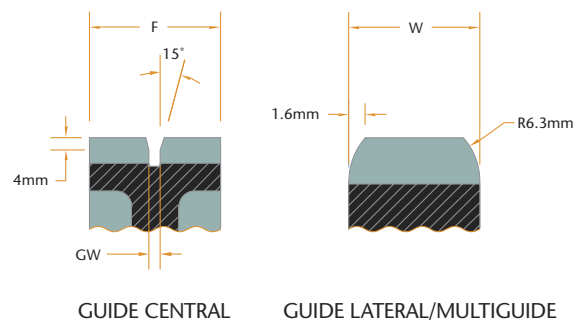

DONNEES GUIDE CENTRAL

F = Identique à la largeur nominale de la chaîne

GW = Largeur guide

= 3mm pour $F < 200$ mm, utilise un maillon guide simple
= 5mm pour $F > 200$ mm, utilise un maillon guide double

DONNEES GUIDE LATERAL/MULTIGUIDE

W = WBG (Largeur Entre Guides) - 1.5mm (si non spécifié autrement)

WBG = largeur entre les guides

(Voir Tableaux pour Commande pour WBG & W)

TYPE DE MOYEU DE PIGNON

DONNEES DES DIMENSIONS DU MOYEU DU PIGNON

- F = Largeur nominale de la chaîne
- B = Trou
- OD = Diamètre Extérieur
- HD = Diamètre du moyeu
- LTB = Longueur entre les deux faces
- HP = Usinage du Moyeu

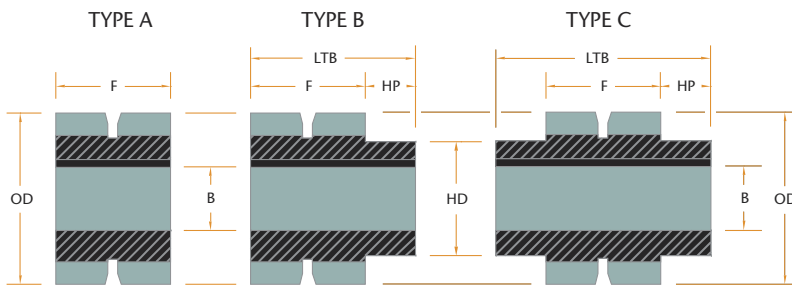

TYPE DE MOYEU DE PIGNON

INFORMATIONS COMPLEMENTAIRES

- PD = Diamètre du Pas (mm) = $12.7/\sin(180/Z)$
- GD = Diamètre hors tout Pignon + chaîne (mm) = PD+X
- V = Vitesse Surface (M/s) = $2.12 \times 10^{-4}(Z)(N)$
- N = Révolutions par minute
- Z = Nombre de Dents
- X = Voir Tableaux ci-dessous

X EN MM

UltraLife (1 pin)	10.6
UltraLife (2pin)	13.2
Lo-Profile	10.2
Extended	10.8

OD=OUTSIDE DIAMETER (in mm)

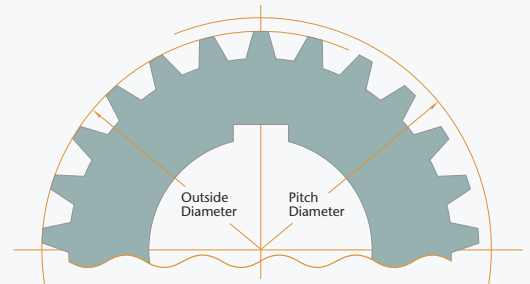

PROFIL PIGNON

Z*	OD	Z*	OD	Z*	OD
18	71.4	46	185.9	74	299.4
19	75.5	47	190.0	75	303.5
20	79.6	48	193.4	76	307.5
21	83.8	49	198.1	77	311.6
22	87.9	50	202.1	78	315.6
23	92.0	51	206.2	79	319.7
24	96.1	52	210.3	80	323.7
25	100.2	53	214.3	81	327.8
26	104.3	54	218.4	82	331.8
27	108.4	55	222.4	83	335.9
28	112.5	56	226.5	84	339.9
29	116.6	57	230.6	85	344.0
30	120.7	58	234.6	86	348.0
31	124.8	59	238.7	87	352.1
32	128.9	60	242.7	88	356.1
33	133.0	61	246.8	89	360.2
34	137.1	62	250.8	90	364.2
35	141.2	63	254.9	91	368.3
36	145.2	64	258.9	92	372.3
37	149.3	65	263.0	93	376.4
38	154.3	66	267.0	94	380.4
39	157.4	67	271.1	95	384.4
40	161.5	68	275.1	96	388.5
41	165.6	69	279.2	97	392.5
42	169.6	70	283.2	98	396.6
43	173.7	71	287.3	99	400.6
44	177.8	72	291.4	100	404.7
45	181.8	73	295.4		

*Z = Nombre de Dents

INSTALLATION & GUIDE D'UTILISATION

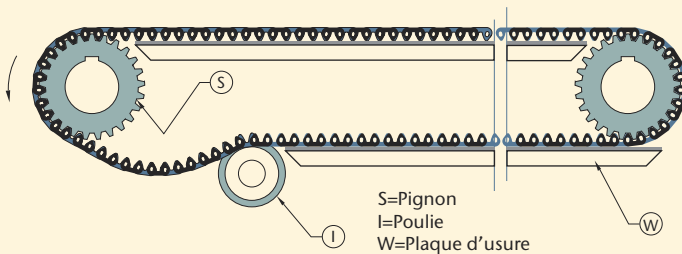

- **Plaques D'usure:** Dans la plupart des installations, la chaîne est supportée par des plaques d'usure en acier trempé sous sa largeur totale. Il est important que l'état des plaques d'usure soit vérifié périodiquement car une usure excessive de la plaque peut entraîner une usure rapide de la chaîne et faire qu'elle ne soit plus uniforme. En général, la plaque s'usera plus rapidement au centre de la chaîne, là où elle supporte le poids.

- **Tension:** Lorsque vous corrigez un excès de mou de la chaîne, attention à ne pas sur-tendre la chaîne. Une tension excessive augmentera la charge de la chaîne ainsi que l'usure et réduira sa durée de vie.
- **Conception des Guides:** Les guides de chaînes, sur le côté du convoyeur, sont de différentes conceptions en fonction du fabricant de l'équipement. Quand vous remplacez une chaîne, il est important de choisir un type de chaîne qui soit compatible avec les guides utilisés. Les dimensions des chaînes sont indiquées pages 11-13 pour les différentes chaînes Ramsey. Il ne doit pas y avoir de bords à angle vif à l'entrée de chaque morceau de guide.
- **Emplacement des Guides:** Les guides de chaînes ne doivent pas empêcher ou interférer avec un mouvement libre de la chaîne.
- **Graissage:** Dans la plupart des applications pour le transport des articles en verre, Ramsey ne recommande pas un graissage trop fréquent de la chaîne. Pendant des arrêts, une fine couche de lubrifiant peut être appliquée pour prévenir le grippage. L'utilisation trop fréquente de lubrifiants peut entraîner une accumulation de débris pouvant agir sur le bon fonctionnement de la chaîne et en accélérer l'usure.
- **Elongation de la Chaîne:** Les pas de la chaîne s'allongent tout au long de sa durée de vie, il peut être nécessaire d'enlever des sections de la chaîne. Cette élongation est due à l'usure des pièces. Quand une chaîne s'est allongée de 3 à 4%, il est généralement recommandé de la remplacer.
- **Usure des Extrémités des Maillons:** Quand les extrémités des maillons s'usent, la hauteur de la chaîne est réduite. Lorsque ces extrémités deviennent si usées que les têtes d'axe commencent à interférer sur les guides du convoyeur, la chaîne doit être remplacée.

135 Performance Drive
Belmont, NC 28012
Tel: (704) 394-0322
Fax: (704) 394-9134
www.ramseychain.com
sales@ramseychain.com



Ramsey Europe
Germany
Tel: +49 151 24042790
Ireland
Tel: +353 (0) 892727769
euro.sales@ramseychain.com